

10364

视图 B
∠ 34.36°

I
1:1

其余
25

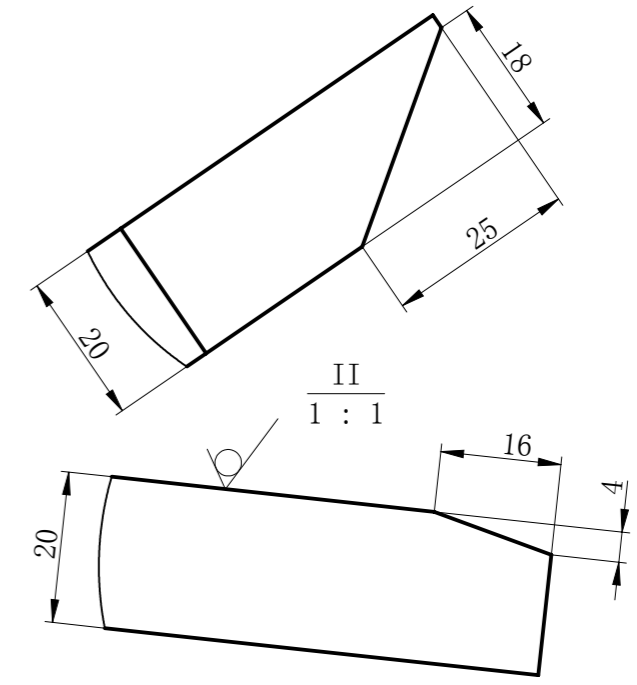
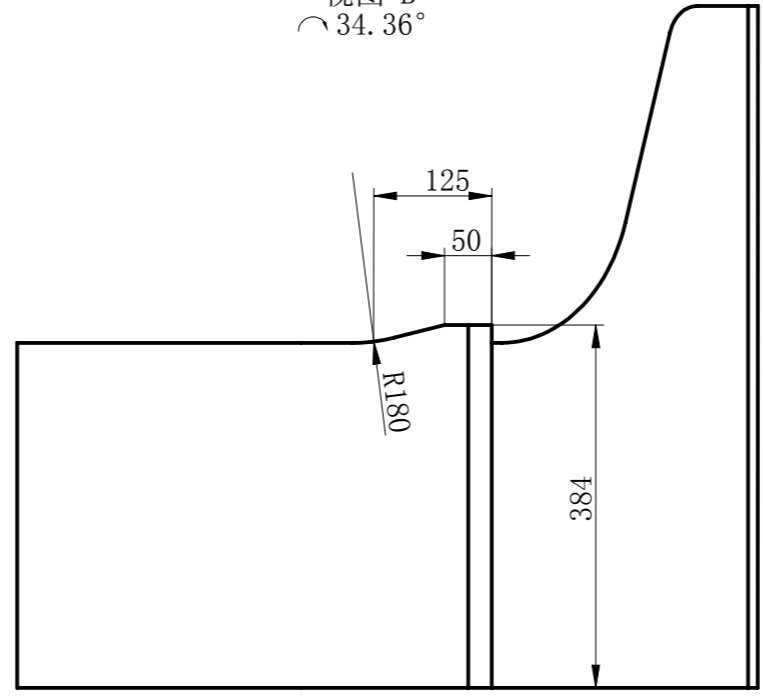
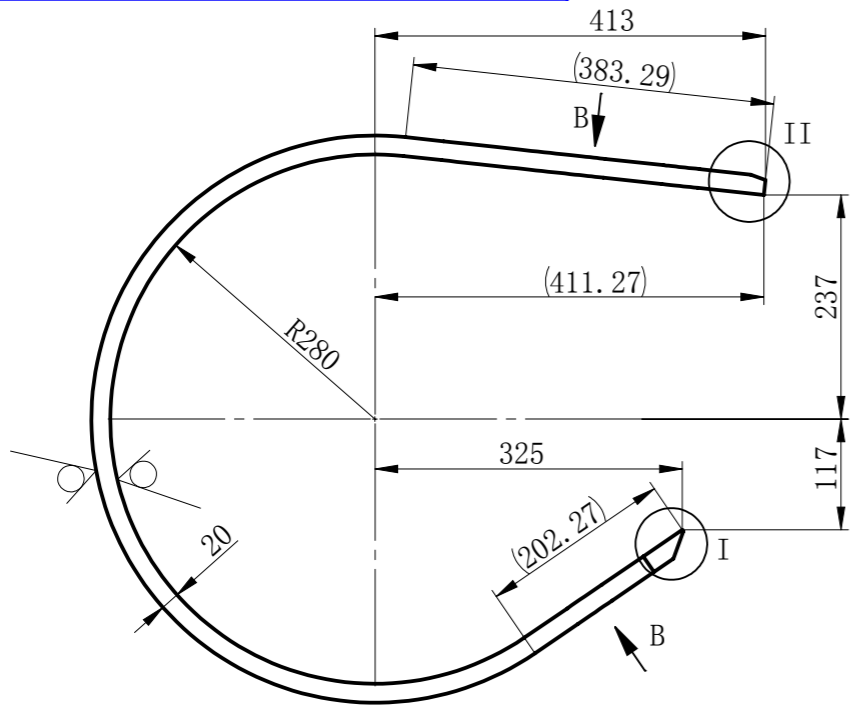

视图 B
∠ 6.20°

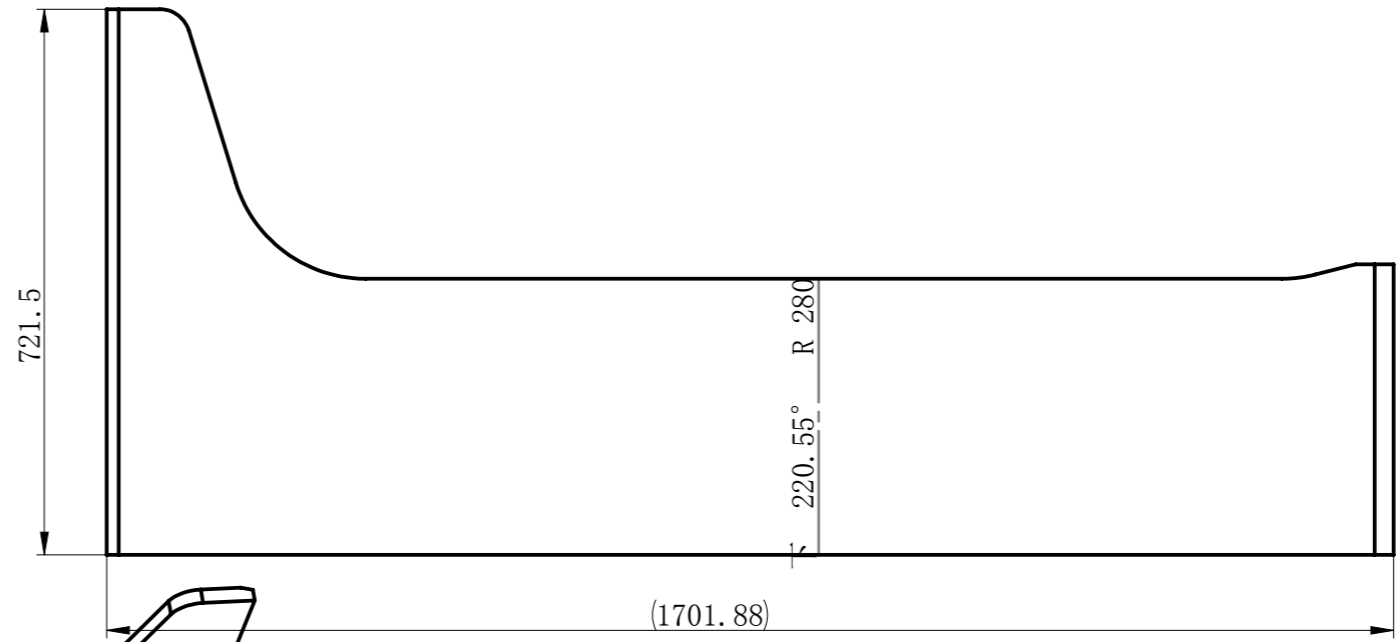
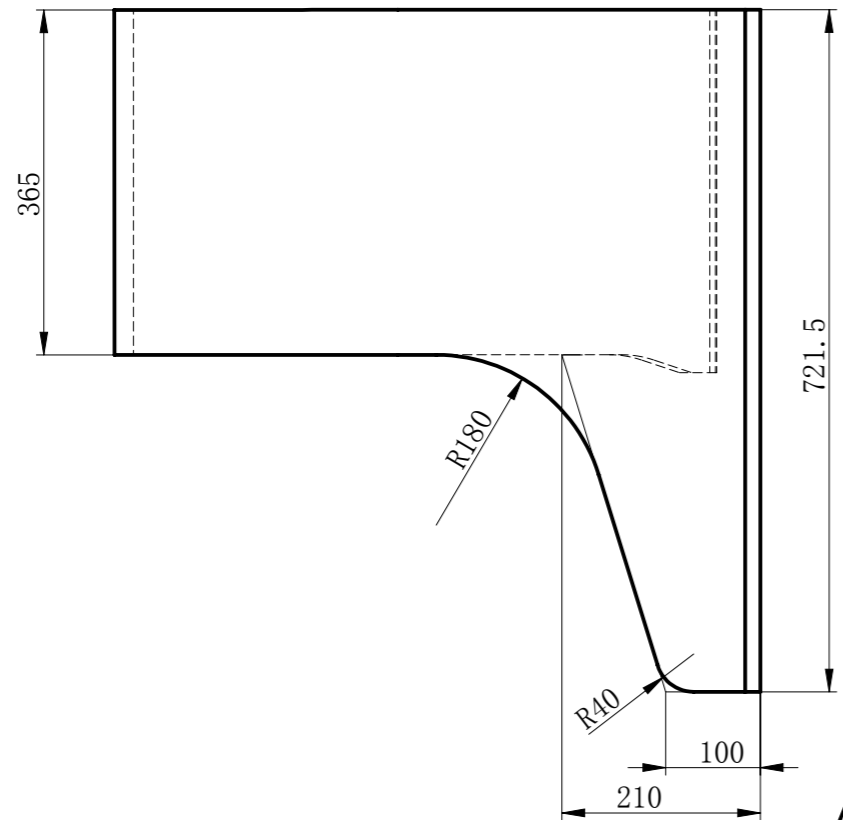

技术要求
 1. 锐角倒钝，去毛刺。
 2. 符合“三一”标准 Q/SY 012 005

- 工艺
1. 火焰按图切割外形全件
 2. 火焰按图坡口
 3. 油压校平1mm内
 4. 外协按图卷圆（用样板靠 间隙控制在1mm内）
 5. 检验 转 焊接

| | | | | | | | | | | |
|----|-----|-----------|-------|----|-------|-------------|-------|-----|------------------|------------|
| | | | | | | Q345B | | | 14490817 | Rev: 版本 |
| | | | | | | | | | - | |
| 标记 | 处数 | 分区 | 更改文件号 | 签字 | 年、月、日 | 阶段标记 | | 重量 | 比例 | 板 |
| 制图 | 何炼杰 | 2020/5/30 | 标准 | | | | 06.10 | 1:8 | | |
| 校对 | | | 批准 | | | | | | | |
| 审核 | | | | | | | | | | |
| 工艺 | | | | | | | | | | |
| | | | | | | 共 1 张 第 1 张 | | | 杭州恒立制造 科技有限公司 | |

| |
|----------|
| B |
| 零件代码 |
| 借(通)用件登记 |
| 描图 |
| 描校 |
| 旧底图总号 |
| 底图总号 |
| 签字 |
| 日期 |