

节 距	P	31.75
滚子外径	dr	10.16
齿 数	Z	28
齿 形	按3R GB1244-85	

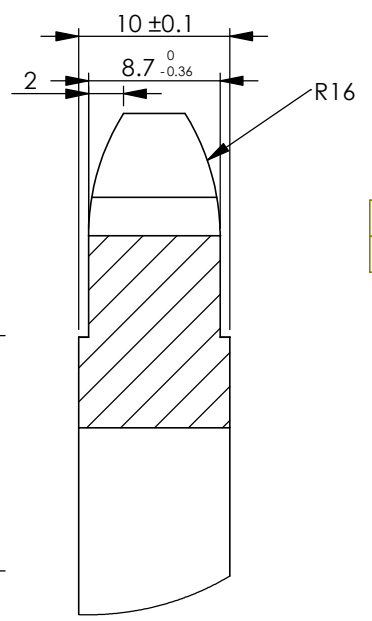

$\perp$	0.10	C
$\nearrow$	0.15	C

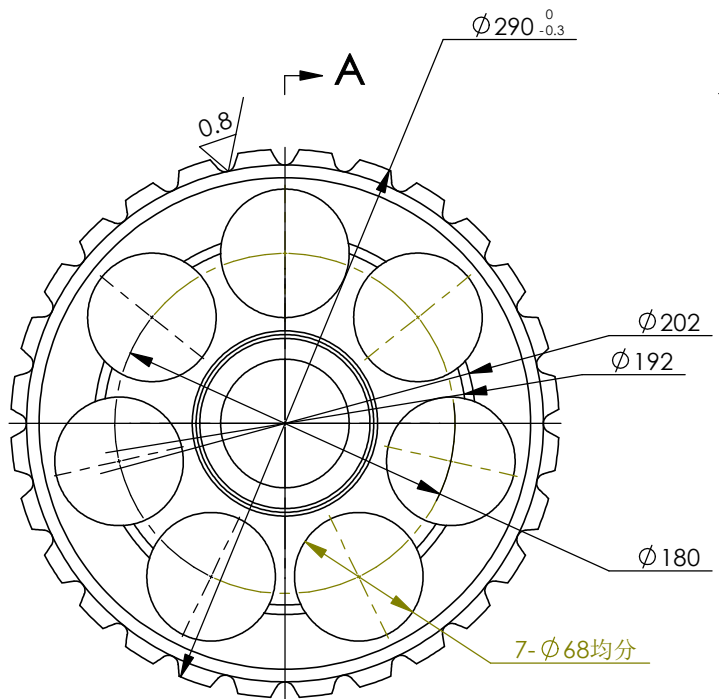
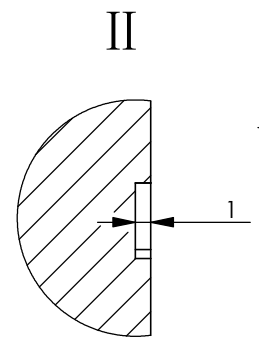
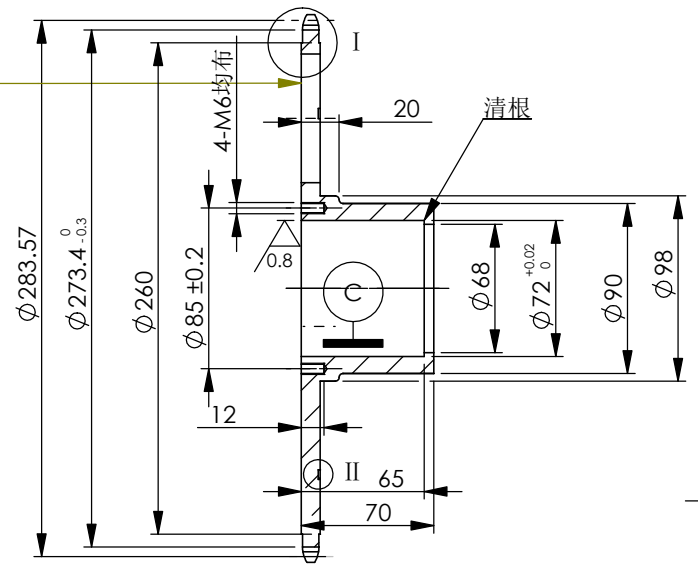

- 技术要求
- 1、去除锐边毛刺；
  - 2、未注公差按GB/T1804-m；
  - 3、未注倒角按1×45°；
  - 4、未注圆角R1；
  - 5、热处理：HRC40~45（齿部）；
  - 6、表面彩锌，Φ72孔不镀。

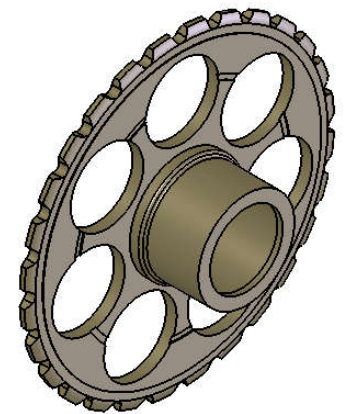

标记	处数	分 区	更改文件号	签名	年月日
设计	阮永光		140426		
校对					
审核					
工艺				批准	

45		
阶段标记	重量	比例
共 张	第 张	

飞跃双星成衣机械有限公司

调节器链轮盘

30310-2(32)